

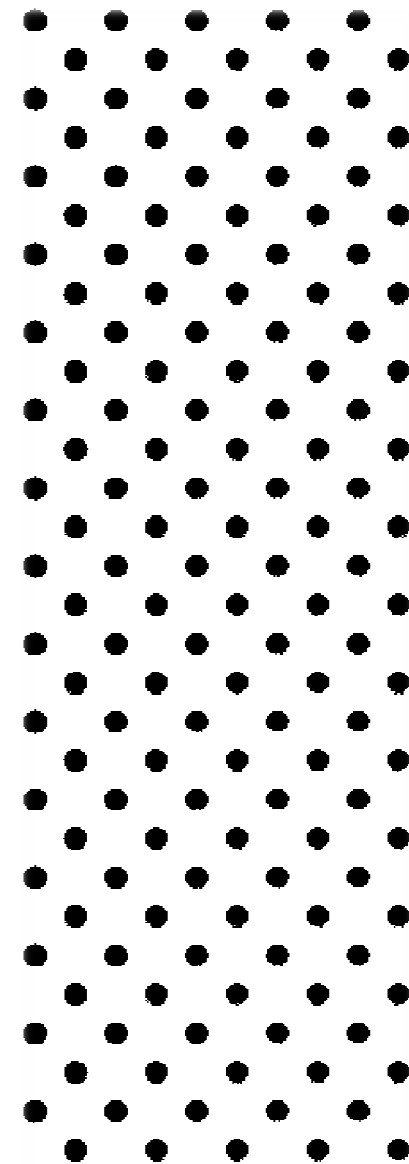

股票代號:5543

報告人:唐後騏

Building Material , **Build Magical world**



目錄

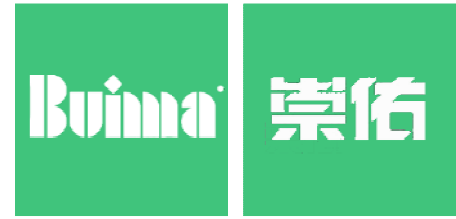

- 01
OPTIONS > 關於崇佑
- 02
OPTIONS > 產品介紹
- 03
OPTIONS > 經營實績
- 04
OPTIONS > 未來展望
- 05
OPTIONS > 工程實績

公司簡介

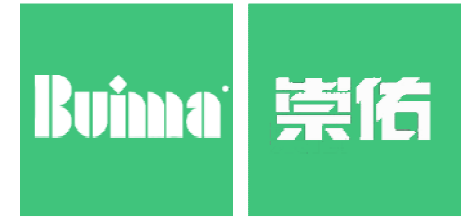

- **成立時間:** 2002年6月
- **資本額:** 新台幣貳億肆仟萬元
- **董事長:** 楊明洲 先生
- **總經理:** 唐後騏 先生
- **員工人數:** 約380人
- **大陸據點:** 兩個廠區 - 上海市松江區、江蘇省鎮江市
- **臺灣地址:** 台中市西區美村路一段771巷10-1號
- **主要產品:** 吊頂龍骨、金屬天花、金屬隔間牆體

歷史沿革

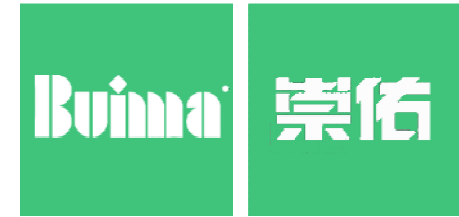

1993 - 2001

- 在深圳成立中國大陸第一條烤漆龍骨生產線

2002 - 2004

- 成立上海興鐵
- 簽訂蘇州和艦無塵室隔間訂單
- SARS期間承接北京機場檢驗室工程
- 簽訂中國航天城衛星發射中心工程
- 獲得ISO9001質量認證體系

2005 - 2009

- 與德國OWA合資成立上海歐華瑪
- 連續5年獲得上海優秀外資企業
- 連續3年獲得上海松江區優良納稅人
- 購置江蘇省鎮江市土地籌劃第二生產基地

2010 - 2012

- 上海興鐵取得高新技術產業認證
- 公司獲得ISO14001環境體系認證
- 江蘇崇佑廠房落成，正式開始生產
- 江蘇崇佑企業環境行為評為綠色企業稱號
- 導入ERP系統

2013 - 2015

- 上海歐華瑪及江蘇崇佑取得高新技術產業認證
- 江蘇崇佑二期廠商完工投產
- 與比利時SOENE公司共同設計超微孔高速沖孔線
- 取得防震、防火龍骨技術專利
- 取得可拆卸明暗架系統天花專利
- 取得職業健康安全管理体系ISO18001認證

經營團隊



董事長：楊明洲

楊明洲
董事長



總經理：唐後騏

唐後騏
總經理

唐後隆
管理副總



張建智
財務長



肖震科
研發主管



主要產品介紹

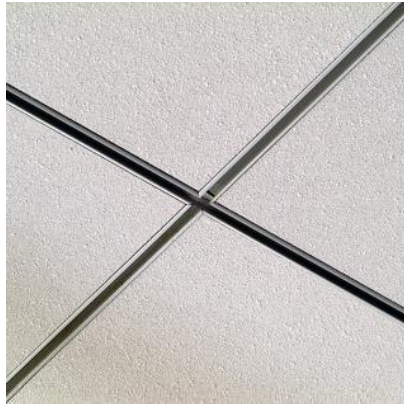
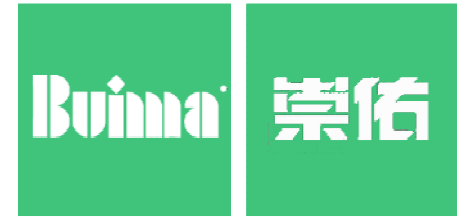

吊頂龍骨

- **防震**：通過世界上最嚴格的紐西蘭的防震測試
- **防火**：可較其他品牌延長火場100分鐘逃生時間，是少所業界通過歐洲[EN]防火認證



金屬天花板

- **防脫落**：人可走在天花板上，而天花板不會脫落
- **懸浮性**：懸浮於龍骨之外，產生拆卸便利，利於後續維護維修的功能



金屬隔間牆體

- **防脫落**：高強度掛鉤以及配套鉚接，防止高強度地震中牆板脫落

主要銷售客戶



醫療製藥行業

- 1、南京鼓樓醫院
- 2、北京解放軍軍區總醫院
- 3、南京市兒童醫院
- 4、德國拜耳製藥
- 5、雲南白藥集團



雲端數據資料中心

- 1、中國工商銀行資料中心
- 2、中國農業銀行資料中心
- 3、中國建設銀行資料中心
- 4、中信證券資料中心
- 5、海通證券資料中心

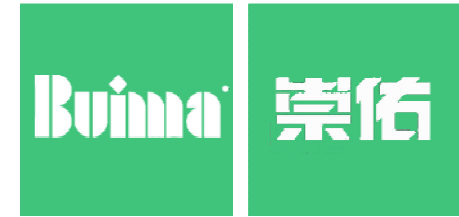

航太、科技產業

- 1、中國航太城專案
- 2、北京賓士
- 3、雅培全球研發中心
- 4、富士康科技
- 5、廣達電子



公共工程

- 1、上海電影博物館
- 2、南京地鐵3號線
- 3、大連地鐵1、2號線
- 4、昆明長水機場
- 6、江蘇省大劇院



商用地產

- 1、臺灣文華苑
- 2、上海震旦大廈
- 3、北京諾金酒店
- 4、北京雁棲湖高端精品酒店
- 5、天津恒隆廣場Apple Store零售店



出口業務

- 1、印尼 雅加達T3航站樓
- 2、印度 華為印度研究所
- 3、印度Reliance孟買辦公樓
- 4、印度Johnson&Johnson實驗室
- 5、印度Lupin製藥辦公樓 7

吊頂龍骨 - 建材的發展

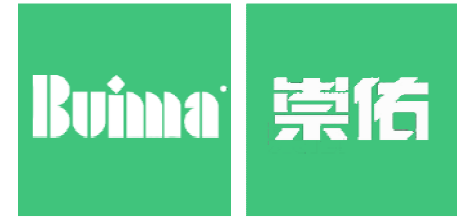

木製龍骨

易燃、施工難度高、

鋁製龍骨

硬度承載度較低

輕鋼龍骨

重量輕、硬度承載度高、有較佳防火及防震功能、施工方便

吊頂龍骨 - 市場規模



2012~2020年度中國吊頂龍骨需求量統計及預測

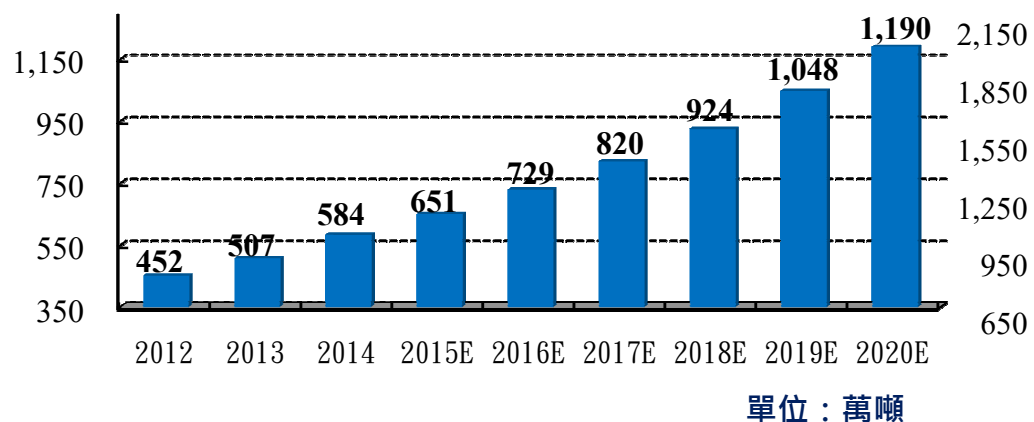

2012~2020年度歐洲吊頂龍骨需求量統計及預測

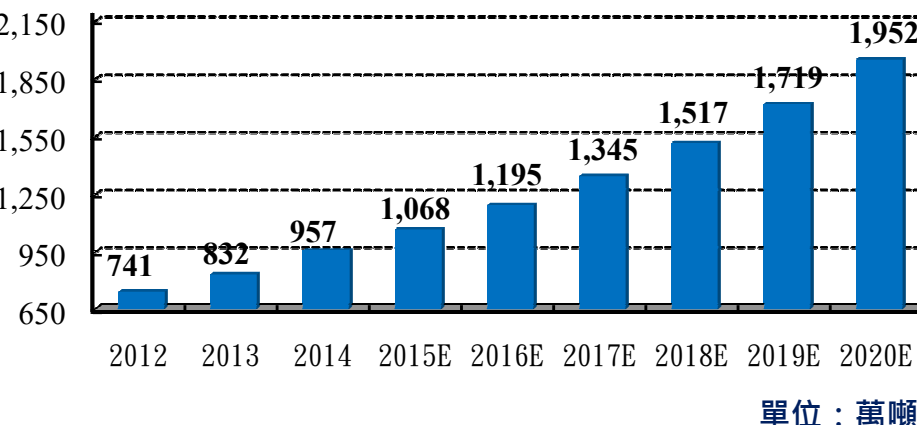

以上統計圖資料來源：中國國家統計局；宇博智業於2015年6月發布之產業研究報告

- 中國2012-2020年吊頂龍骨複合成長率 **12.9%**
- 歐洲2012-2020年吊頂龍骨複合成長率 **12.9%**

• 崇佑吊頂龍骨以出口外銷為主，主要銷往歐洲國家，占中國出口比重近 **23%**

吊頂龍骨 - 崇佑產品之差異化

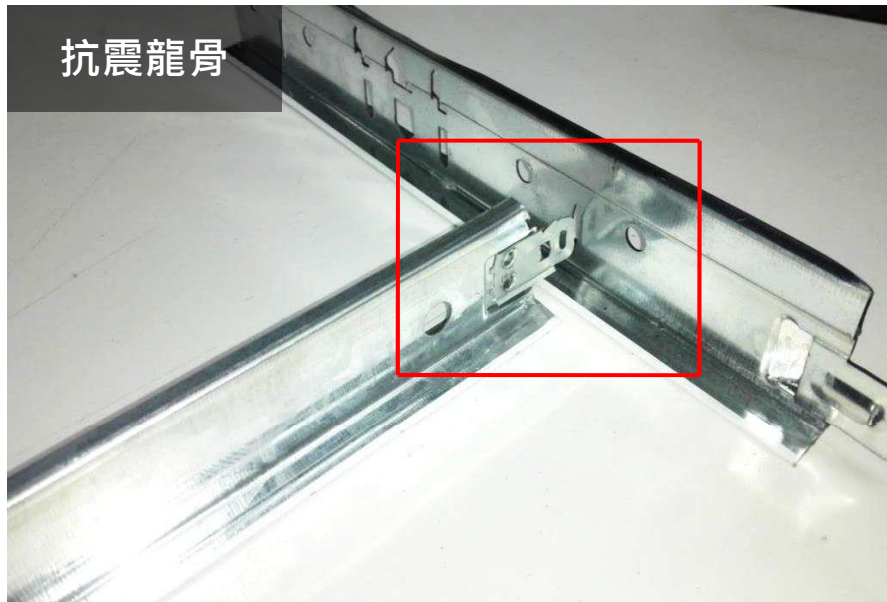
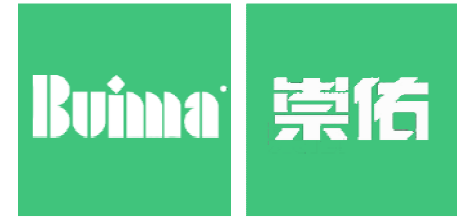

採用特殊彈性鋼片原材，經過特殊沖切加工工藝，保證系統結構強度，延長逃生時間，所生產出的龍骨通過ASTM-E580抗震測試

紐西蘭地震測試/BRANZ 'ST0892

專利號：
201020507058.2



增加2道沖孔工序，控制龍骨受熱變形方向，可使產品在火場增加100分鐘的逃生時間

通過防火EN13501測試

專利號：
201320644428.0

抗震效果更好及防火時間更長

吊頂龍骨 - 製程、專利、產能

- 擁有**專利25項**
- 擁有自動生產線18條，全亞洲單一**體量最大的龍骨工廠**
- 年產量6000萬延米，環繞**地球近2圈**總和

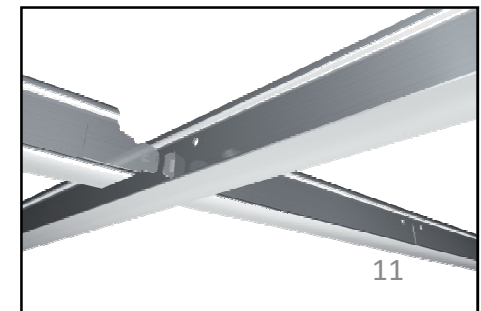
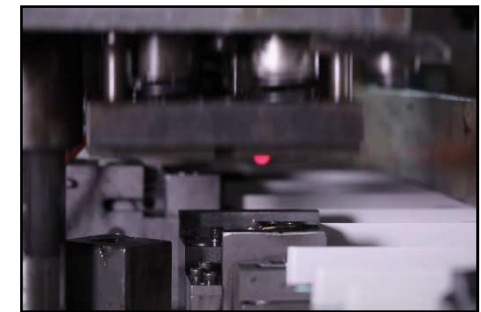
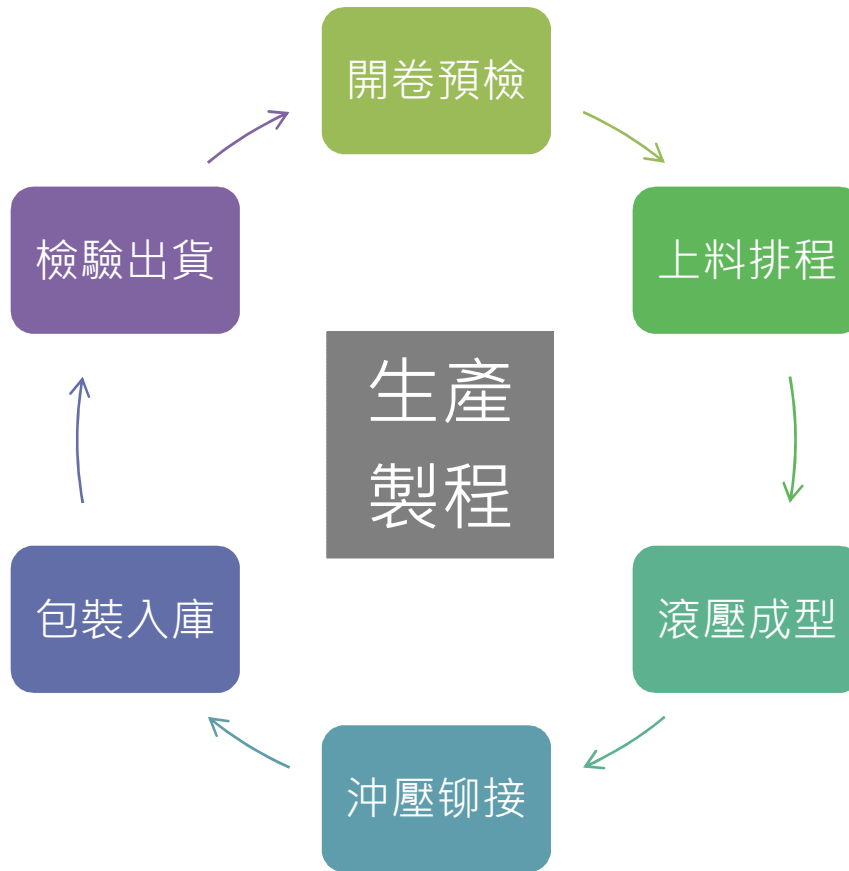
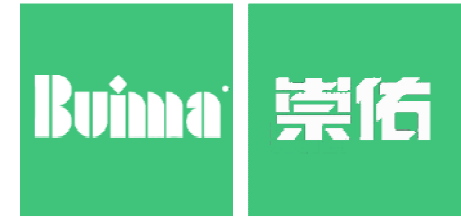

吊頂龍骨 - OWA集團合作關係

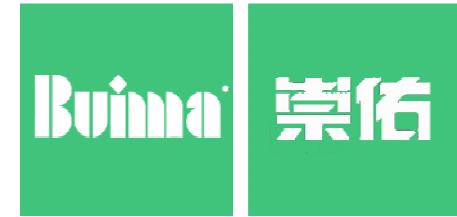

- 與**世界第三、歐洲第一**國際大廠OWA集團合作
 - 德國OWA集團是全球知名的礦棉板大廠
 - OWA深耕國際市場數十年，擁有廣泛基礎
 - 礦棉板**年產3,500萬平方米**，對配套龍骨需求相當穩定，銷往**全球60幾個國家**
 - 降低公司行銷運營成本以及收款風險



- 本公司主要營運地在中國大陸，**兼顧亞洲市場**
 - 本公司與德國OWA集團成立**合資公司**
 - 持續開拓吊頂龍骨之中國市場

金屬天花板 - 建材的發展

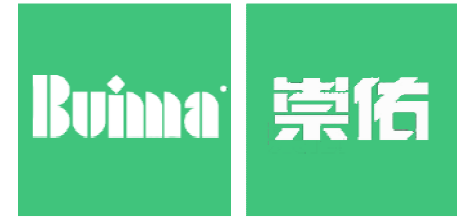

石膏板

施工複雜、不能重複使用、吸音效果差

礦棉板

易受潮變形、造型固定

金屬板

施工簡單、可重複使用並可回收、造型可塑性高、顏色多變化、不受潮變形、吸音及防火佳

金屬天花板 - 市場規模

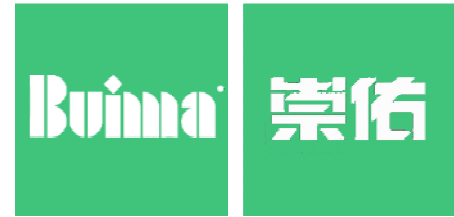

2012~2020年度中國金屬天花板市場規模及預測

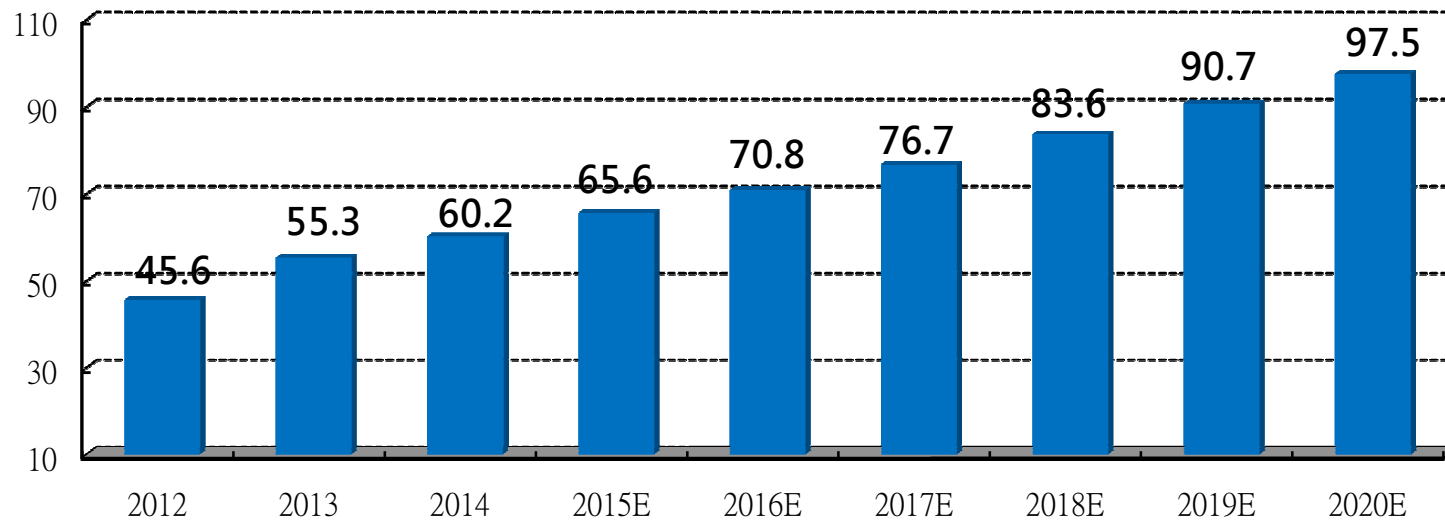

資料來源：中國天花板行業委員會；北京智研科信於2015年5月發布之產業研究報告

單位：人民幣億元

- 中國2012-2020年金屬天花板複合成長率 **10.1%**

金屬天花板 - 崇佑產品之差異化

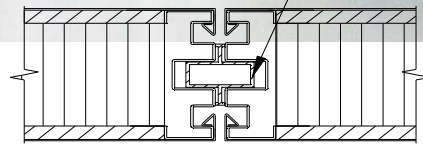
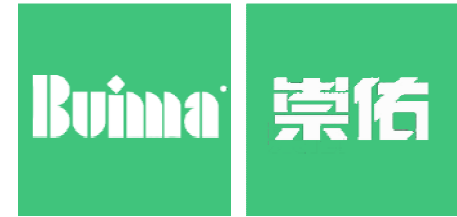

增加複合板板面內翻工藝和內置骨料多道成型工藝，徹底杜絕該材料用於潔淨天花板時因踩踏而脫落

專利號：
201320067783.6



立體懸浮天花板系統：採用卡掛式與卡入式結合的結構，保證每個模組之間6mm裝飾離縫的同時能夠單獨拆卸，配套專屬吊頂龍骨

專利號：
201420651041.2

金屬天花板 - 製程、專利、產能

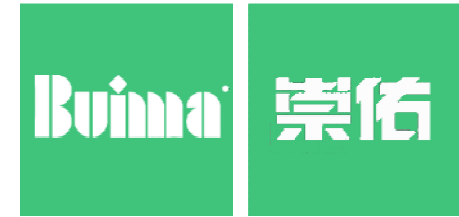

- 擁有**專利27項**
- 擁有世界一流的**鋁金折彎中心和高速沖孔線**
- 年綜合**產能80萬平米**

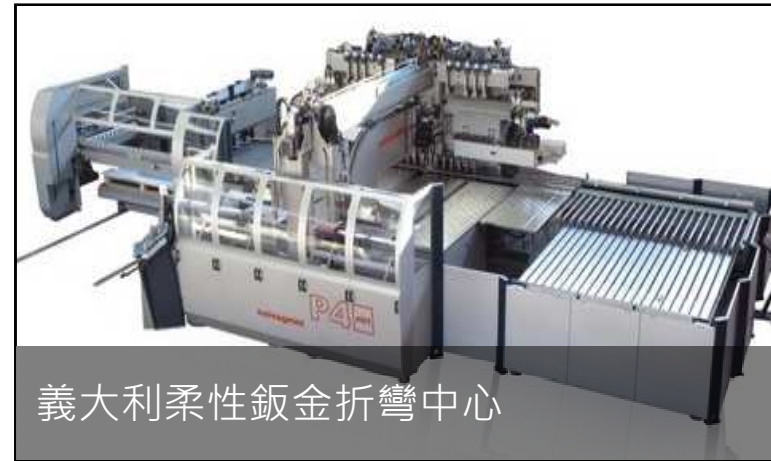
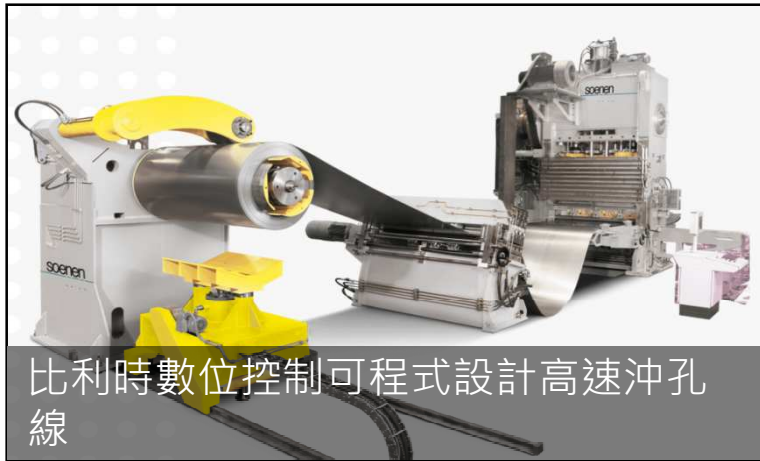

關鍵製程



金屬天花板 - 競爭優勢

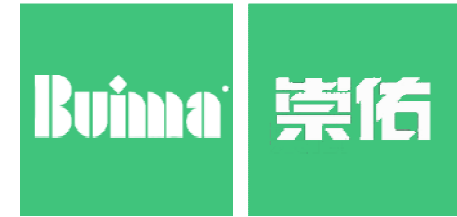

- 成功參與**中國地鐵**等多項公共工程內裝建設



中國，南京地鐵3號線

- 2010年跨入金屬天花板行業，迅速成長為業內一線品牌。
- 自2010年以來陸續承接昆明長水機場、上海電影博物館、南京地鐵、南通市民廣場、大連地鐵、合肥體育中心、江蘇省大劇院等工程項目內裝金屬材料，享譽業界好評



中國，大連地鐵1、2號線

- 既有的成功案例
- 成熟全面的產品體系
- 穩定的專業技術服務團隊
- 持續引入行業內的技術人才
- 穩定的行銷管道
- 持續的市場開發

金屬隔間牆體 - 建材的發展

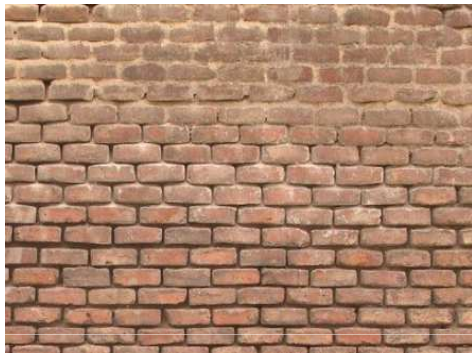
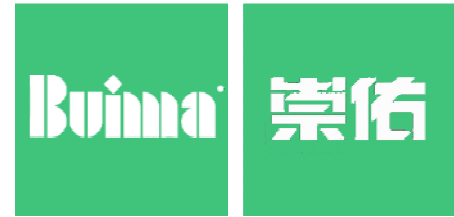

磚牆

石膏板
(矽酸鈣板)

鋼製牆體

施工不便且周期長、
建築承載力重、不可
再次回收使用

易受溫度影響變形開
裂、不可再次回收使用

重量輕、強度高、防火
佳、施工周期短、色彩
多樣化、可回收並可再
次使用

金屬隔間牆體 - 市場規模

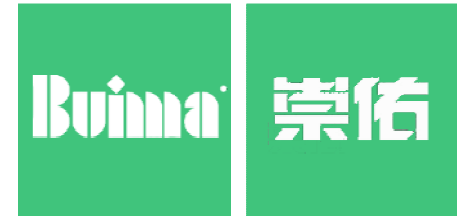

2008~2014年中國潔淨室工程行業整體市場規模統計



資料來源：中國電子學會；宇博智業於2015年7月發表之研究報告。

單位：人民億元

- 中國2008-2014年中國潔淨室工程複合成長率 **17.5%**

金屬隔間牆體 - 崇佑產品之差異化

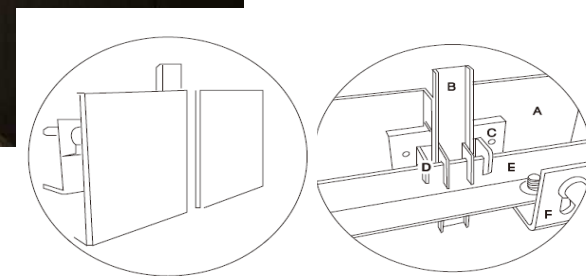

增加高強度掛鉤以及配套鉚接工藝，將裝飾面板獨立懸掛於配套專用沖孔龍骨之上，防止地震中牆板脫落

專利號：
201420523464.6

金屬隔間牆體 - 製程、專利、產能

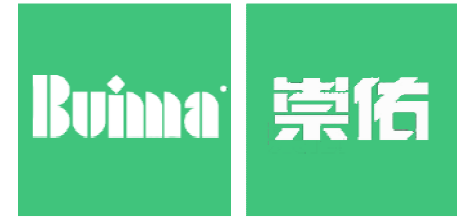

- 擁有牆體**專利50項**，配套門窗**專利9項**
- 兩條全自動噴膠熱壓線保證生產效率和產品品質
- 年綜合產能**80萬平方米**



關鍵
製程

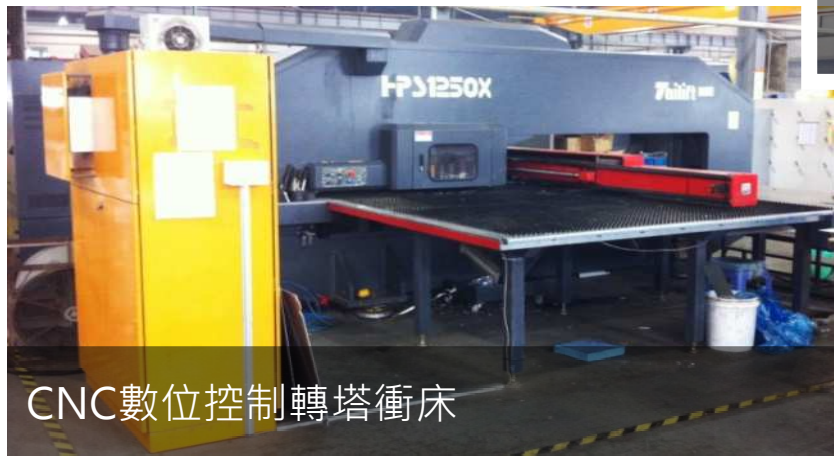

金屬隔間牆體 - 競爭優勢



- 生物製藥行業裝飾建材**第一品牌**
- **一站式、多元化產品**組合滿足醫院內部各功能述求



中國，南京市鼓樓醫院

- 2012年以來，陸續承接北京市解放軍軍區總醫院（301醫院）、南京市鼓樓醫院、杭州市浙醫二院、濟南市第三人民醫院、南京市人民醫院等專案，廣受客戶好評！
- 崇佑品牌在醫院用內裝材料領域日漸被客戶接受，佔據醫院金屬材料裝飾材料市場份額24%以上

- 既有的成功案例
- 成熟全面地產品體系
- 穩定的專業技術服務團隊
- 持續引入行業內的技術人才
- 穩定的行銷管道
- 持續的市場開發



中國，南京市兒童醫院

經營實績 - 近三年營業收入、毛利率、EPS

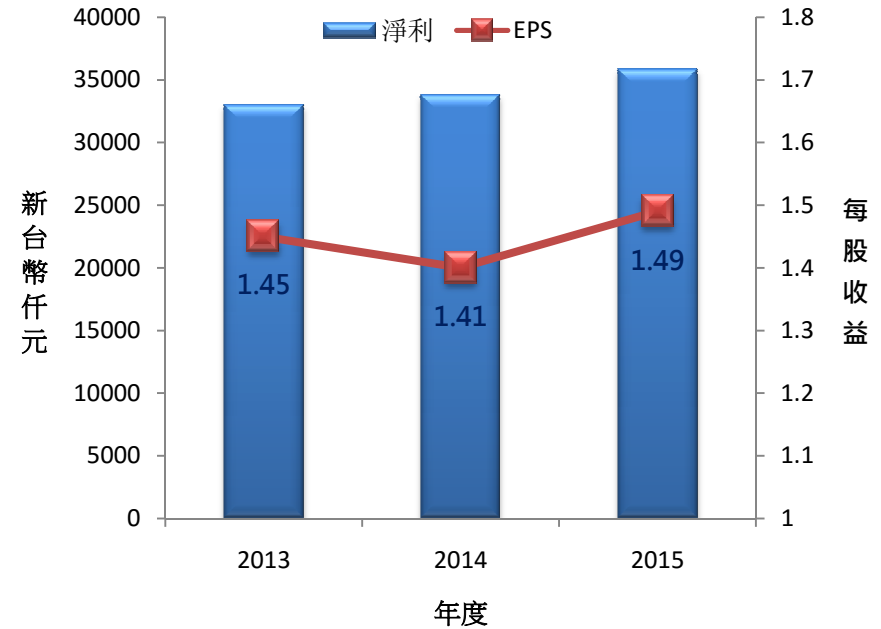
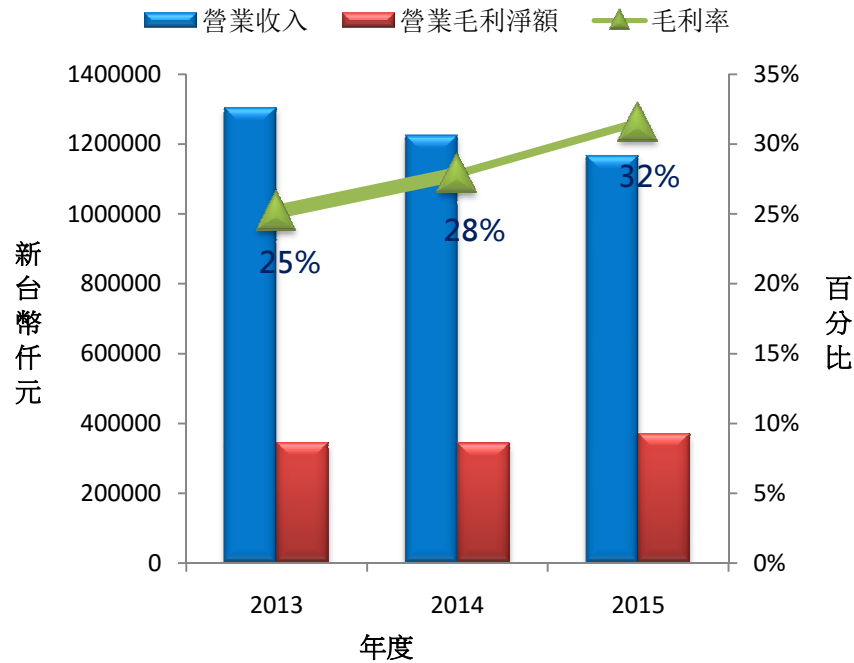
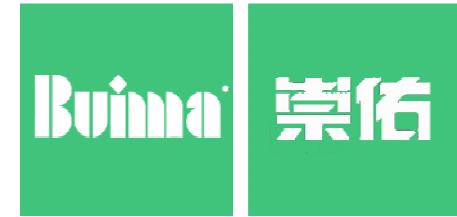

	2013	2014	2015
營業收入	1,363,570	1,224,536	1,166,279
營業成本	1,020,782	883,556	798,391
營業毛利淨額	342,788	340,980	367,888
毛利率	25%	28%	32%

	2013	2014	2015
淨利	32,965	33,773	35,827
EPS	1.45	1.41	1.49

未來跟OWA集團合作方向

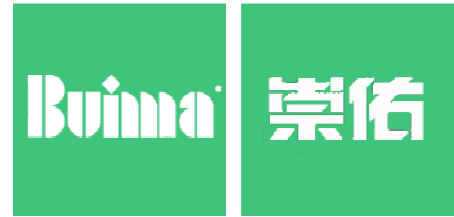

產品銷售組合:

- 吊頂龍骨 - > 吊頂龍骨 + 金屬天花板
- 提供更多樣的產品搭配，滿足客戶的需求

市場分工:

- OWA 集團：
 - 歐洲市場 -> 歐洲 + 美國 + 中南美洲
- 崇佑集團：
 - 中國大陸 -> 中國大陸 + 東南亞 + 印度

目前成果:

- 從 2015年度，崇佑集團陸續取得印度、印尼的訂單；而OWA集團也在美國、阿根廷及哥倫比亞等國家取得不錯的成績

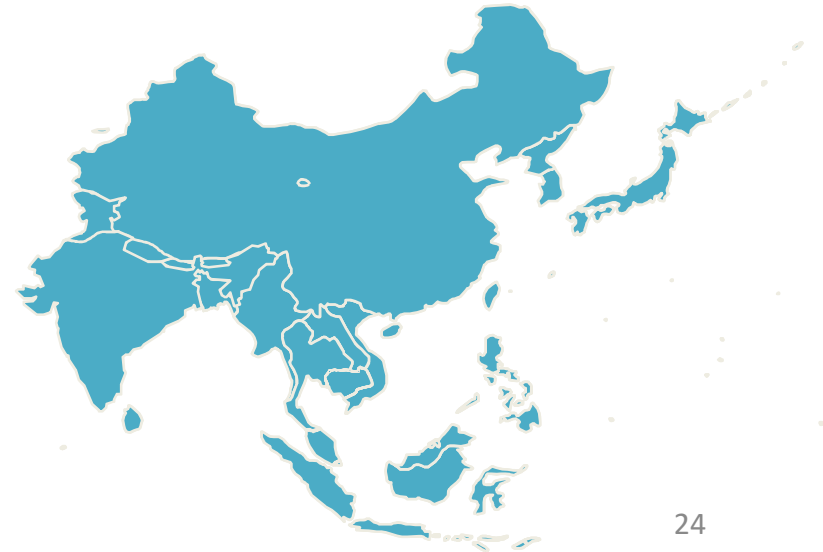

未來展望-金屬天花板目標市場成長動能

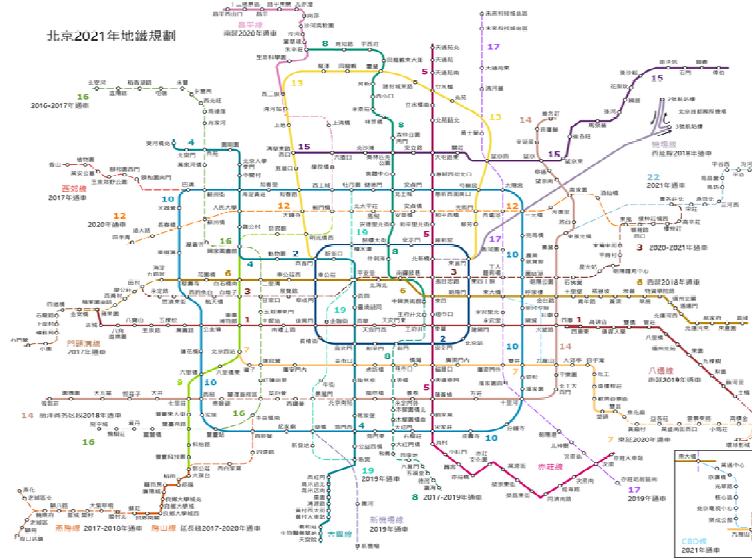

中國未來五年地鐵興建計畫：

- 北京將興建地鐵16號線、8號線3期、S1線，
- 上海將興建地鐵5號線延伸、8號線3期、9號線3期以及17號線
- 南京將興建地鐵4號線和寧和城際1期
- 瀋陽將興建9號線1期
- 長春將興建1號線和2號

中國一帶一路：

- 中國軌道交通技術輸出至中國西部及東南亞國家

崇佑的機會：

中國軌道交通進入障礙高，未來軌道交通持續蓬勃發展，而崇佑金屬天花板已被中國軌道交通市場認可，已有大連及南京地鐵等工程項目之銷售實績，目前正積極參與多項國內外地鐵及機場大型公共工程項目，預期金屬天花板的市場份額及營收將會持續增加



未來展望 - 金屬隔間牆體目標市場成長動能

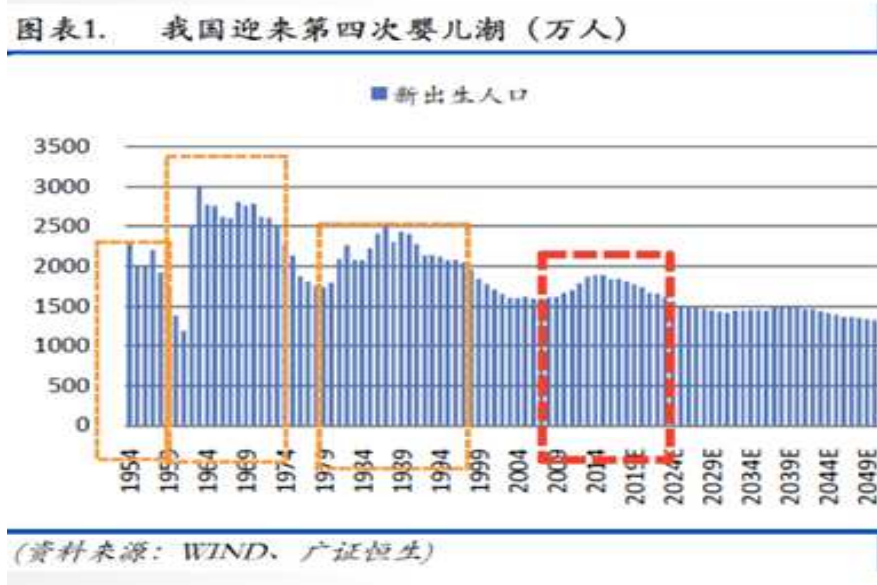

中國開放二胎化政策，兒童醫療需求現況：

- 兒童人口總量增加且患病率高，兒童專門醫療需求強勁。
- 供給端兒童醫療服務缺口巨大，醫院總量不足且分佈不均。
- 目前中國0-14歲人口兒童約**2.3億**，而兒童專科醫院僅有**99家**（其中公立醫院69家，私立醫院30家）需求嚴重不足。

中國135計畫，加強對醫療改革：

- 擴建醫療院所及增加每千人醫院床數數量

崇佑的機會：

由於醫療院所需求嚴重不足，中國將每年持續擴建醫療院所，崇佑已有數十家醫院銷售實績，尤其近期成功銷售南京兒童醫院項目，且目前與數家兒童醫院洽談中，預期**金屬隔間牆體市場份額及營收將會持續增加**

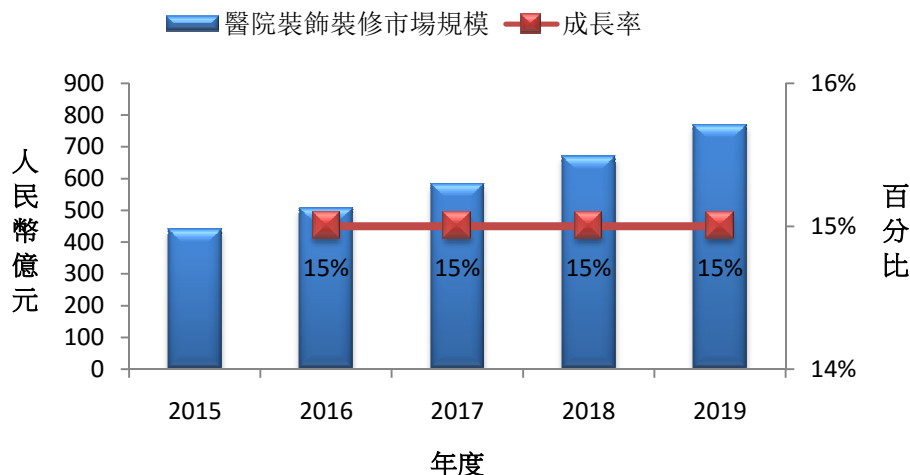

資料來源：中國銀行證券研究部測算

未來研發布局

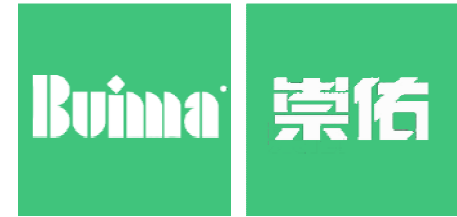

- 持續工藝改善，引入自動化產線，提升良率及效率
- 三大類產品持續研發改善，更安全、更便利發展
- 標準模組化及客製化
- 每年增加**7-10項**的專利申請

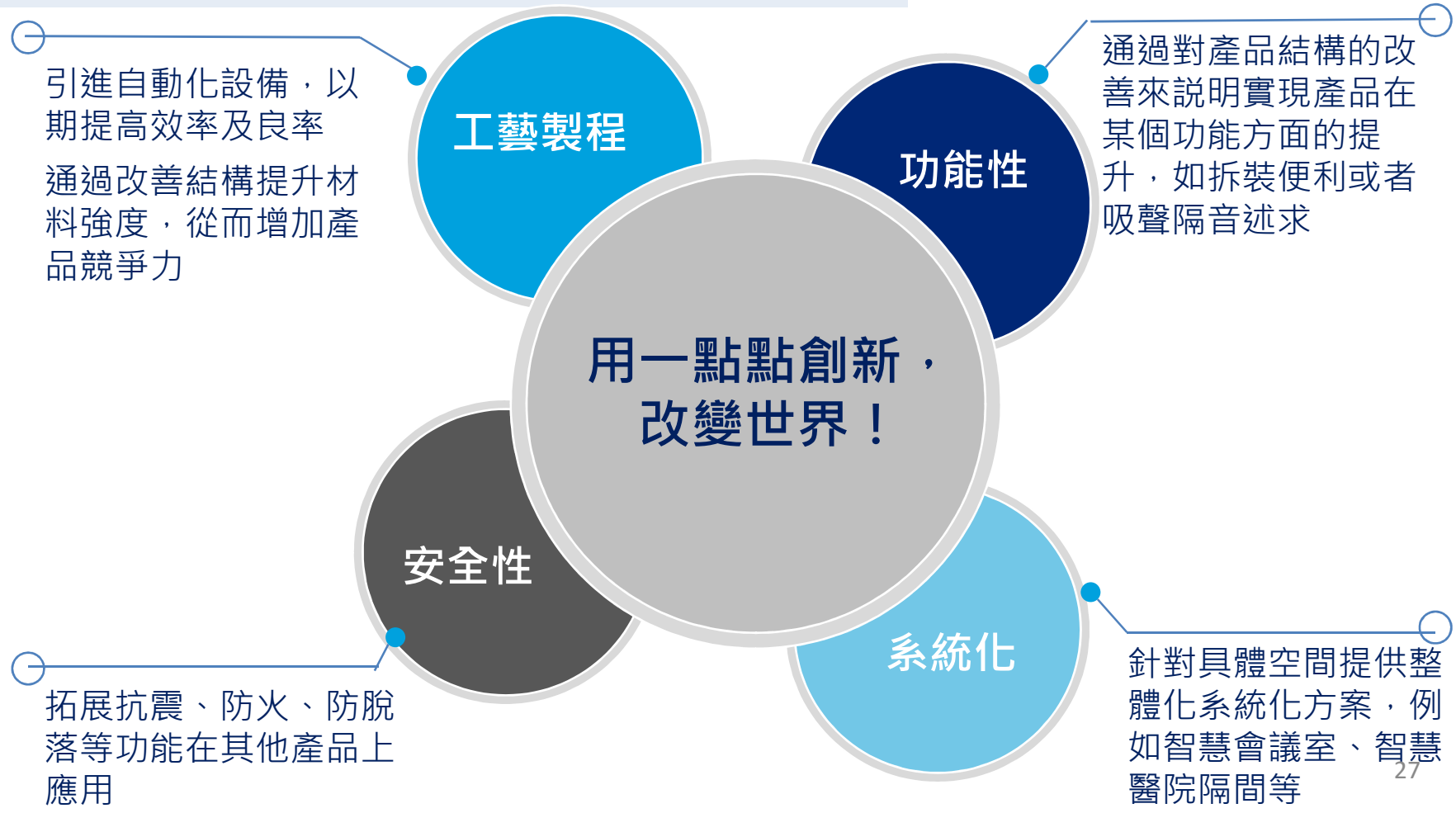

崇佑·抗震龍骨吊頂



普通矽酸鈣板吊頂



台南亞德客國際廠房(註1)地震實錄

地震持續的時間通常在三十秒到一分鐘左右，普通的吊頂產品在強烈的地震過程中會掉落塌陷，從而導致逃生通道堵塞。一般而言，吊頂層除裝飾功能外，還起到保護其他預埋管道的作用，而吊頂層的塌陷，意味其依附在吊頂層上的電氣等完全暴露在空氣中，危險程度相當高

崇佑·抗震龍骨吊頂系統能夠保證吊頂結構強度，並且是少數幾家通過紐西蘭地震檢測的抗震吊頂龍骨產品

註1：英屬開曼群島商亞德客國際股份有限公司

工程實績 - 生物製藥

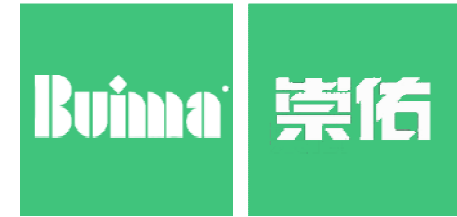

中國，蘭州生物製品
研究所



北京同仁堂

中國，北京同仁堂製藥



Abbott

中國，雅培全球研發中心



通化東寶
Tonghua Dongbao Group

中國，通化東寶



中國，德國拜耳



华润三九

中國，華潤三九藥業

工程實績 - 醫療院所



中國，北京市301解放軍軍區總醫院



中國，南京市鼓樓醫院



中國，浙江大學附屬第二人民醫院



中國，南京市兒童醫院



中國，漯河市兒童醫院



中國，濟南第三人民醫院

工程實績 - 公共工程

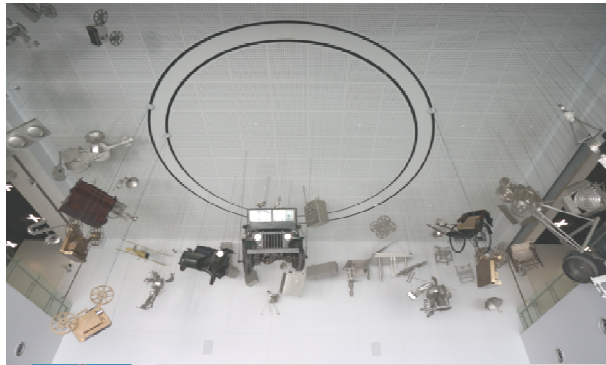
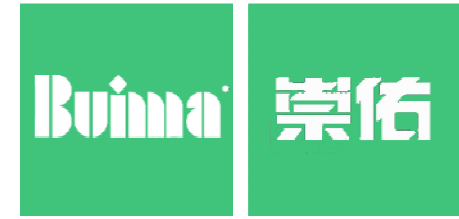

中國，上海電影博物館

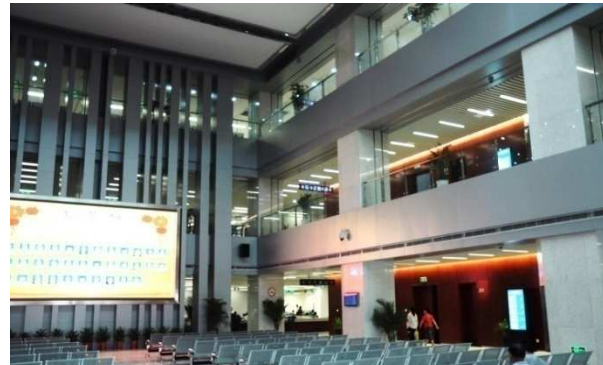

中國，南通市民廣場



中國，南京地鐵



中國，大連地鐵



中國，昆明長水機場



中國，江蘇省大劇院

工程實績 - 商用地產

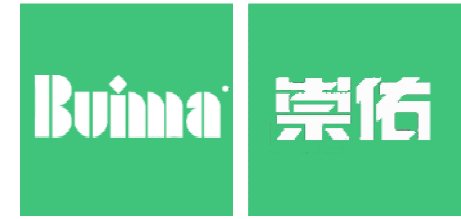

臺灣, 文華苑



中國, 北京諾金酒店



中國, 上海中星城鉅爾曼酒店



中國, 北京雁棲湖精品酒店



中國, 天津恒隆廣場
Apple Store 零售店



中國, 天津於家堡商業中心

工程實績 - 出口業務

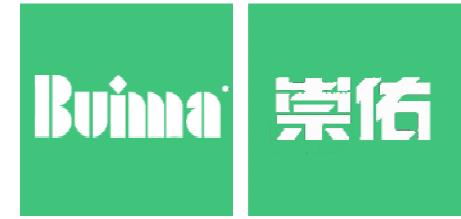

印尼，雅加達機場T3航
站樓



印度，華為研究所



印度，Reliance 孟買數
據資料中心



印度，Johnson&Johnson
辦公大樓



印度，Reliance 辦公大
樓



印度，Lupin製藥

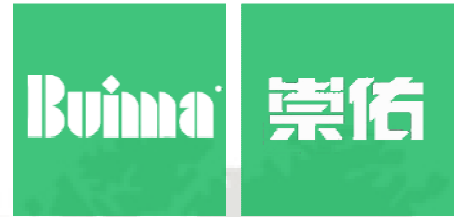

崇佑的願景

立足中國市場

成為**亞洲**最大金屬建材製造商

